

# CASAL SPORT

STIMULER LA PRATIQUE  
DU SPORT ENSEMBLE

## NOTICE DE MONTAGE

### BUT DE HANDBALL, COMPETITION, A SCELLER

RÉF. PRODUIT

S16216

PAIRE

#### COORDONNÉES

CASAL SPORT

1 rue Blériot - ZAC Activéum  
67129 MOLSHEIM Cedex  
Tél: 09 69 36 95 95

#### DESSCRIPTIF

Structure en acier 80x80  
Plastifié  
3,00m x 2,00m

#### CONFORME

Norme Européenne  
NF EN 749

Décret

CODE DU SPORT 2007

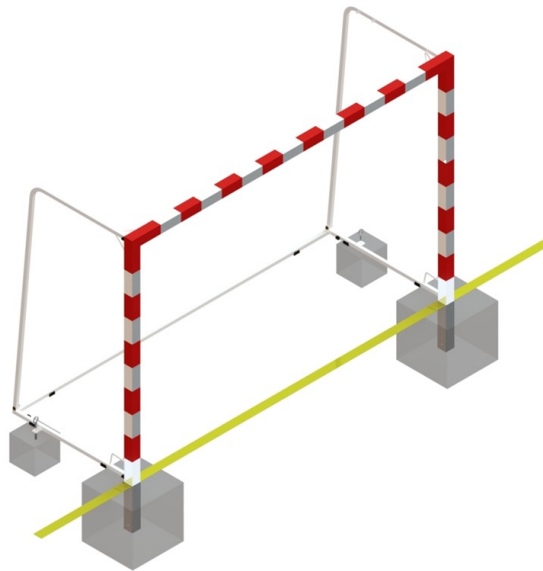

#### CODE DU SPORT 2007

En application du décret ci-dessus, ce but doit être obligatoirement ancré lors de son utilisation.

Conformément à ce décret le but doit être soumis à :

- un test de résistance vertical de 180kg au centre de la barre transversale
- un test horizontal de 110kg au même point.

En période de non utilisation, ce but doit être :

- Soit ancré.
- Soit être stocké de manière à ne pas être utilisé.

Lors de la première installation, des essais de stabilité et de solidité sont obligatoires.

A chaque mise en place des équipements, un contrôle visuel de la stabilité et de la solidité doit être effectué.

Le propriétaire de cet équipement doit régulièrement en vérifier l'état.

#### ENTRETIEN DU MATERIEL

Le matériel doit être entretenu régulièrement par son propriétaire. Il est conseillé pour un bon usage de :

- vérifier toutes les semaines le bon serrage de la visserie.
- effectuer les reprises de peinture aux endroits qui seraient susceptibles d'avoir des impacts en utilisant une peinture de teinte spécifiée par la société sodex international.
- toute pièce abimée doit être impérativement remplacée par une pièce détachée spécifique à ce produit et exclusivement référencée par la société sodex international.
- procéder au nettoyage de l'équipement en utilisant du produit vaisselle, de l'eau claire et un chiffon doux.

#### GARANTIE

Ce produit est garanti 1 an, pièces et main d'œuvre. Toute réserve quant à l'état du matériel livré doit être effectuée dans le délai légal à partir de la réception des colis. Sont exclus de la garantie:

- toute détérioration lors de l'acheminement.
- toute détérioration du matériel due à une utilisation autre que celle pour laquelle il a été conçu.
- toute détérioration due à un défaut ou un mauvais entretien du produit.
- tout défaut non déclaré dans le délai légal.
- toute détérioration due à un montage non conforme à la présente notice de pose.

CE MATERIEL A ETE CONÇU ET REALISE EN APPLICATION DE LA NORME FRANÇAISE ET EUROPEENNE NF EN 749

# IMPLANTATION & SCELLEMENT

OUTILLAGE NECESSAIRE AU MONTAGE NON FOURNI .



Perceuse



Maillet



Mèche béton D16mm

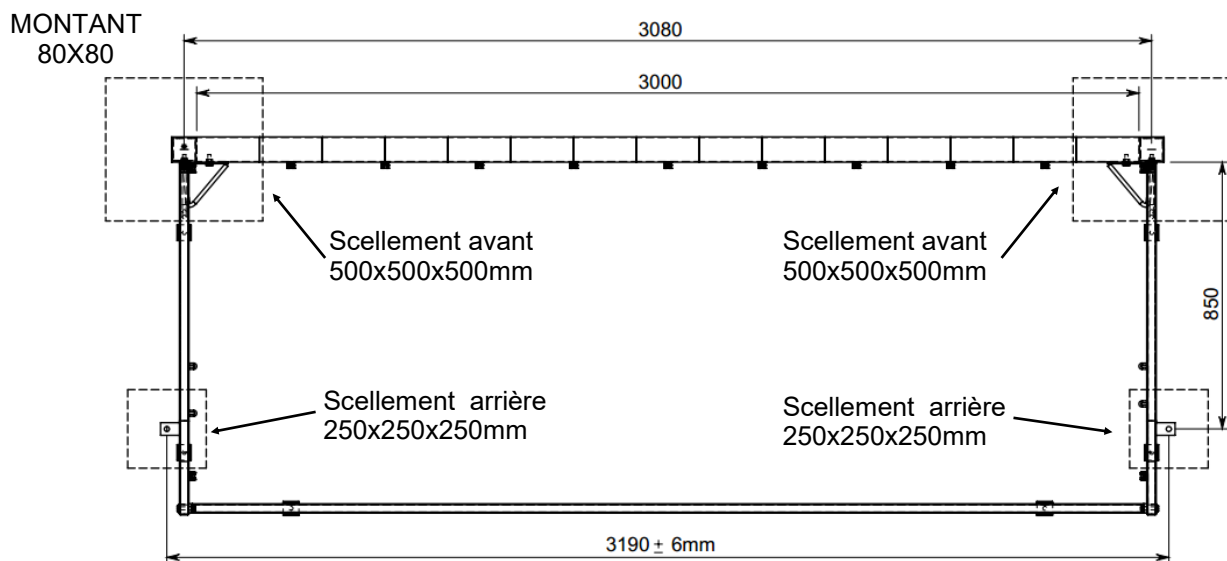

NB: L'ensemble des côtes est exprimé en millimètre

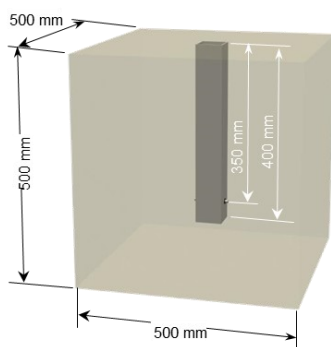

Plan n°2

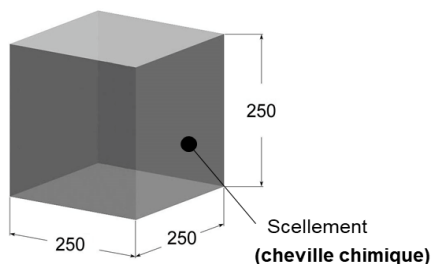

Plan n°3

- Réaliser les trous pour le scellement avant et les ancrages arrière en respectant les côtes d'entraxes et les plots de scellements indiqués sur les plans n°1, n°2 et n°3.

- Pour le scellement avant, positionner correctement le fourreau avant de couler le béton. Réaliser les scellements avec du ciment CPJ 45 dosé à 350 kg. Laisser prendre un minimum de 72 heures.

- Pour le scellement arrière une fois le béton coulé insérer les tubes d'ancrages et vérifier que leur implantation est conforme aux cotes du plan ci dessus.

- Percer les trous pour recevoir les chevilles chimiques en utilisant une mèche à béton de diamètre 16. Limiter la profondeur du perçage à 80mm

# MONTAGE

## OUTILLAGE NECESSAIRE AU MONTAGE NON FOURNI



Clé à molette 17mm

## ELEMENTS FOURNIS

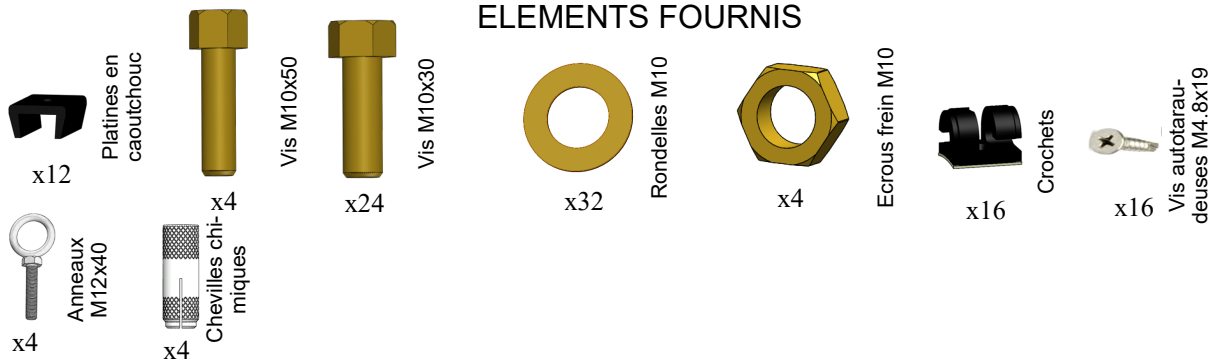

## 1- MONTAGE DES MONTANTS A LA BARRE TRANSVERSALE (x2)

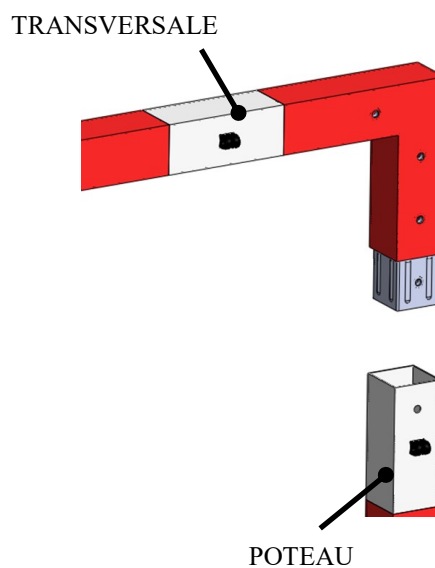
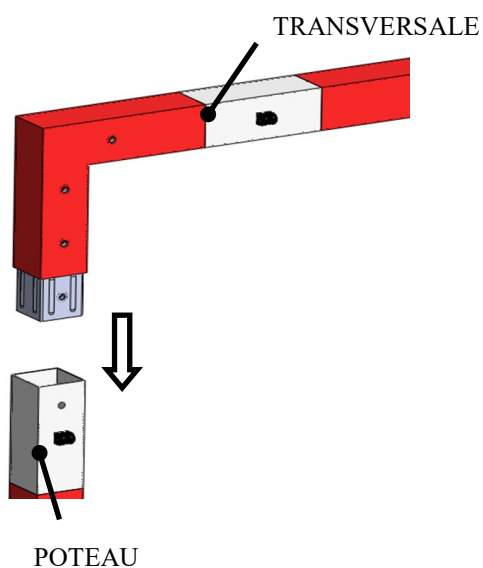

ELEMENTS  
NECESSAIRES

# MONTAGE

## 2- MONTAGE DES ARCEAUX DE LA CAGE ARRIERE (x4)

ETAPE 1

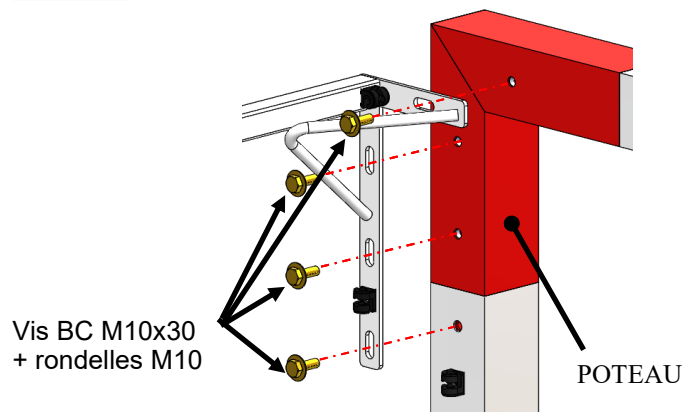

ETAPE 2

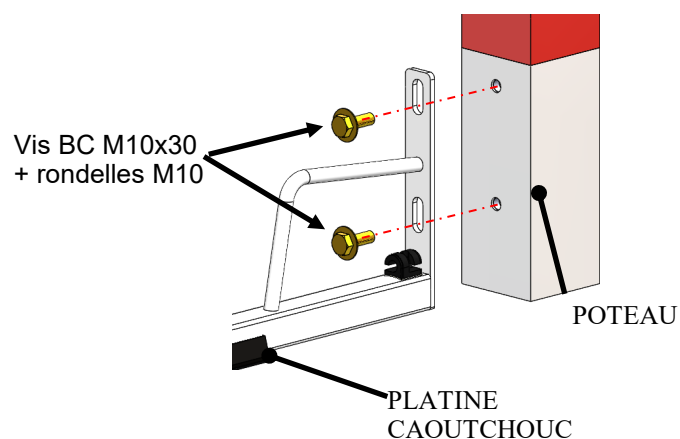

ELEMENTS NECESSAIRES



Vis M10x30



Rondelles M10

## 3- MONTAGE DE LA BARRE DE LIAISON (x4)

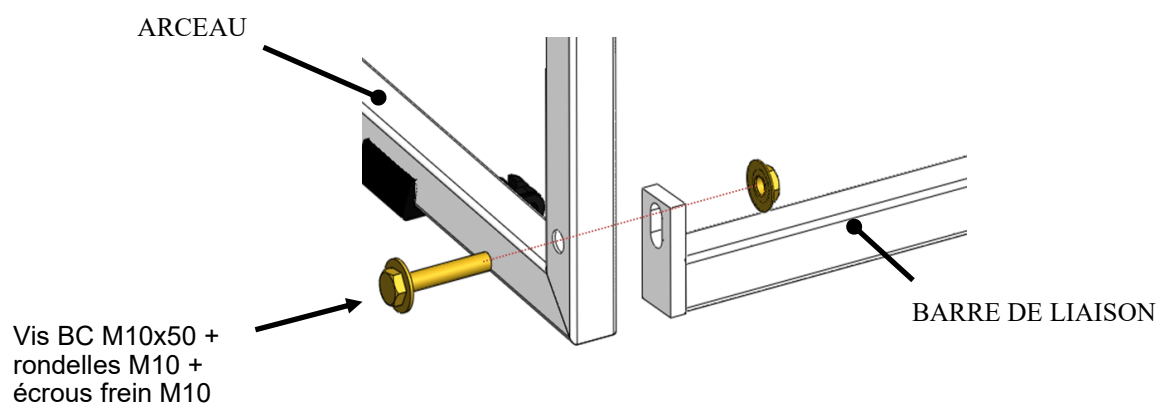

ELEMENTS NECESSAIRES



Vis M10x50



Rondelles M10



écrous frein M10

# MONTAGE

## 4- FIXATION DU BUT (x4)

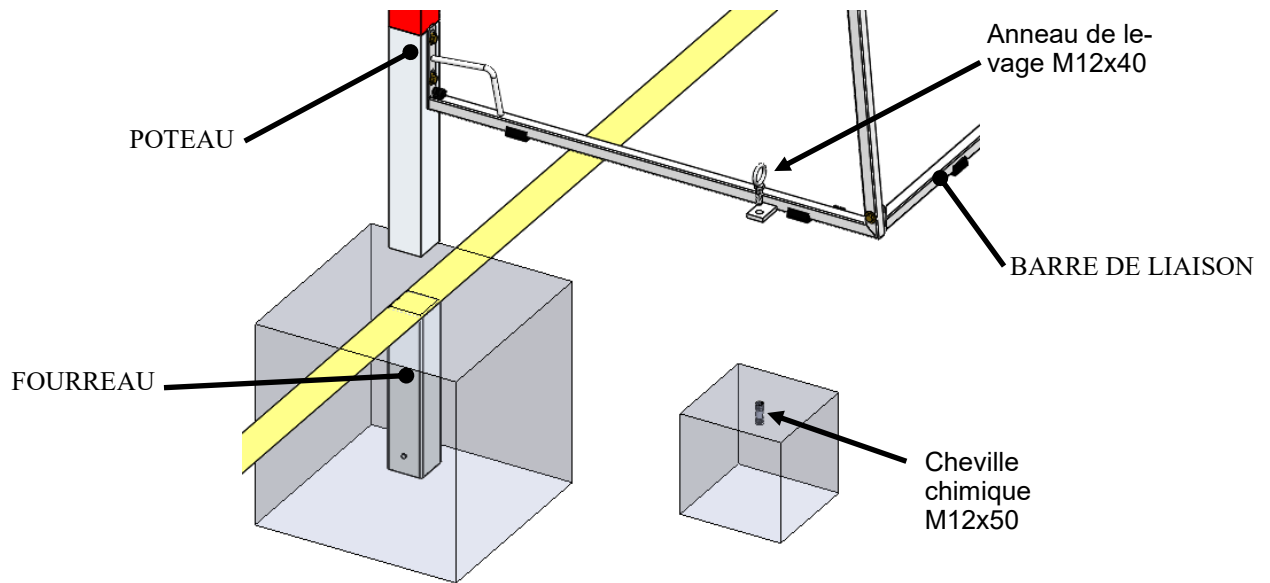

### ELEMENTS NECESSAIRES



x1

Anneaux  
M12x40



x1

Chevilles chi-  
miques

## 5- MONTAGE DES CROCHETS DU FILET SUR ARCEAU (x4)

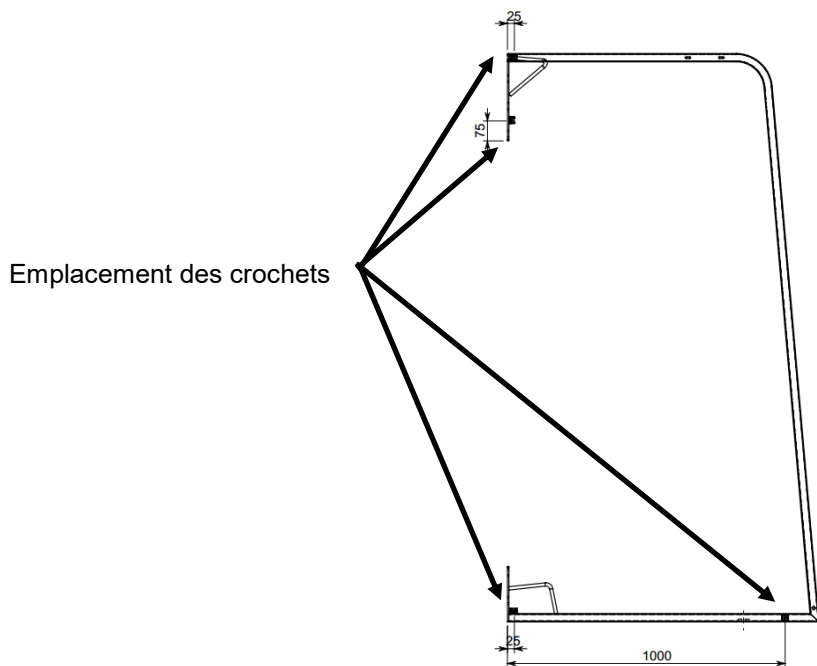

### ELEMENTS NECESSAIRES



x4

Crochets



x4

Vis autotaraudeuses  
M4.8x19

# CASAL SPORT

STIMULER LA PRATIQUE  
DU SPORT ENSEMBLE

## LISTE DE COLISAGE

HANDBALL







BUT A SCELLER COMPETITION

RÉF. PRODUIT

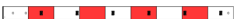

S16216 Indice F

PAIRE

## NOMENCLATURE DES COLIS

N° Colis	Ref	Indice	Désignation	Description	Quantité	Mode d'emballage	Poids (kg)	Dim. (mm)
A1	S16211-01	C	Transversales		2	Bulles plastique + carton 5 couches	40	3200x200x400
A2	S16216-02	C	Montants D		2	Bulles plastique + carton 5 couches	23.2	2180x200x100
A3	S16216-02	C	Montants G		2	Bulles plastique + carton 5 couches	23.2	2180x200x100
A4	S16320-03	B	Arceaux Droit		2	Bulles plastique + carton 2 couches	17	2100x1160x220
A5	S16320-04	B	Arceaux Gauche		2	Bulles plastique + carton 2 couches	17	2100x1160x220
A6	S16320-05	A	Barres de liaison		2	Bulles plastique + carton 2 couches	11	3080x100x100
A7	S16557BR	A	Fourreau alu + couvercles PVC		4 + 4	Bulles plastique + carton 2 couches	3	400x380x380
A8	S16216-09	A	Accessoires			Carton 2 couches	3	350x160x100

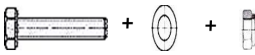
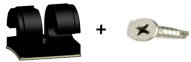
## ACCESSOIRES MIS DANS SACHET

N° Colis	Désignation	Description	Qté	Remarque
A8	Vis M10x30 + rondelles M10		24 + 24	Montage de la transversal aux montants
A8	Vis M10x50 + rondelles M10 + écrous freins M10		4 + 8 + 4	Fixation barre de liaison
A8	Crochets 1 fixation + Vis autotaraudeuse M4.8x19		16 + 16	Fixation aux arceaux
A8	Platine en caoutchouc		12	Monter sous l'arceau et barre de liaison
A8	Cheville chimique M12x50 + anneaux M12x40		4 + 4	Fixation du but

## ACCESSOIRES PRE-MONTES

N° Colis	Désignation	Description	Qté	Remarque
A4 + A5 + A2 + A3	Crochets 1 fixation + Vis autotaraudeuse M4.8x19		42 + 42	
A2	Etiquettes de conformité		2	

VISA SERVICE EMBALLAGE

DATE :